

# INDUSTRIESAUGER POWERvac 110

# MIETGERÄT

## TECHNISCHE ECKDATEN

Gerätetyp	POWERvac 110
Antriebsleistung (kW)	11,0
Luftfördermenge max. (m³/h)	1.100
Unterdruck max. (Pa)	30.000
Sauganschluss (DN)	100
Filterfläche Hauptfilter (cm²)	45.000
Filterfläche Sicherheitsfilter (cm²)	36.000
Staubklasse Gesamtgerät nach DIN EN 60335-2-69 Anhang AA	H
Spannung (V) / Absicherung (A)	400 / 32
Schalldruck reflexionsfrei nach DIN 45635 db(A)	80
Sammelbehälter (l)	160
Farbe (RAL)	5010 / 7035
Abmessungen LxBxH (mm)	1.600x800x1.860
Gewicht (kg)	550

Technische Änderungen vorbehalten.



Das Gerät steht in unserem Werk zur Miete bereit und wird für jeden Einsatz gewartet.



H



11,0



30.000



110,- €/Tag  
zzgl. MwSt

## GERÄTEEIGENSCHAFTEN IM ÜBERBLICK

- Antrieb über dauerbetriebsfesten Seitenkanalverdichter
- solide, schwere Industriequalität
- mechanischer Fliehkraftabscheider
- Sicherheitsfilter serienmäßig
- Hauptfilter aus Polyester Nadelfilz, PTFE-beschichtet
- Vakuumbegrenzer serienmäßig
- Abreinigungsvorrichtung für Hauptfilter System POWERSchock
- Hub-/ Senkvorrichtung am Staubsammelbehälter mit Staubsammelbehälter mit Transport und Entleerungsvorrichtung für Kran- und/oder Gabelstapler
- großer Staubsammelbehälter mit 160 Liter Inhalt
- PE-Säcke für staubarme Entleerung optional zubuchbar
- Ablagefläche für Saugzubehör

## FUNKTIONSWEISE

Das aufgesaugte Material wird im Filtergehäuse über einen mechanischen Fliehkraftabscheider vorsepariert. Durch diese Technik wird der Hauptfilter entlastet in dem Flüssigkeiten, Späne und Grobstäube vom Saugstrom getrennt werden.

Nur die Feinstäube brauchen anschließend durch den nachgeschalteten Hauptfilter abgeschieden werden. Durch die POWERSchock Abreinigung (keine zusätzliche Druckluft erforderlich) kann der Taschenfilter während des Betriebs gereinigt werden.

# INDUSTRIESAUGER POWERvac 110

# MIETGERÄT

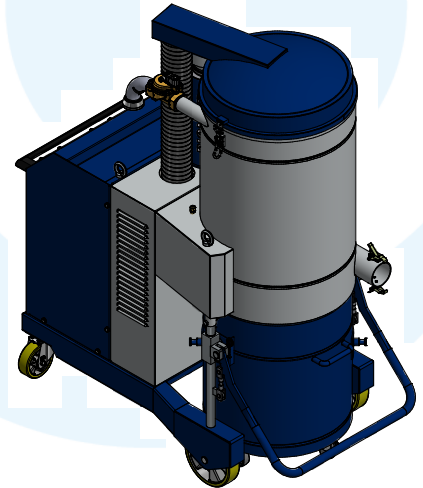
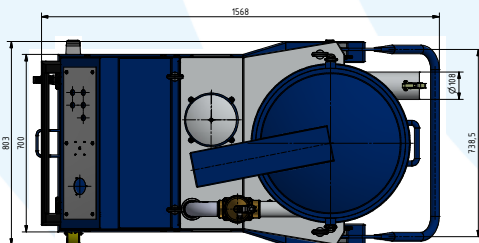
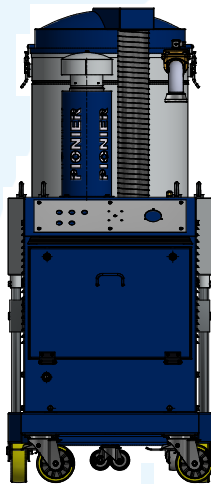
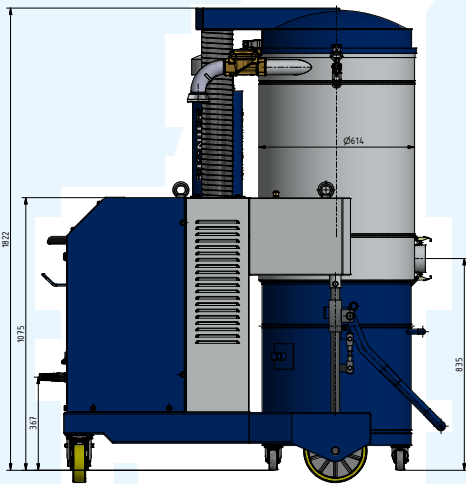

PIONEER ABSAUGTECHNIK LEHRSTRASSE 10 73373 BIELEFELD TELEFON +49 (0) 531 230 100 FAX +49 (0) 531 230 102 E-MAIL info@pioneer-absaugtechnik.de www.pioneer-absaugtechnik.de	Name: _____ Datum: _____ Zeichnung: _____ Stück: _____ Material: _____ PIONEERvac110 14 4 00 000 000 90
---	---